

**vinco.**

**DOSSIER TECHNIQUE**

**VESTIAIRES MONOBLOCS  
D'ATELIER**



**Industrie propre (4 cases)**

**vinco.**

**DOSSIER TECHNIQUE**

**VESTIAIRES MONOBLOCS  
D'ATELIER**



**Industrie salissante (2 cases)**

## SOMMAIRE

### Les vestiaires

#### Caractéristiques techniques

Caractéristiques générales	page 02
Caractéristiques détaillées	pages 02 à 04
Photo ambiance des 2 gammes	page 05
Potentiels calorifiques	page 06
Nuancier	page 06
Géométraux vestiaire 3 cases	page 07
Vue éclatée vestiaire 3 cases	page 08
Géométraux vestiaire 4 cases	page 09
Vue éclatée vestiaire 4 cases	page 10
Géométraux vestiaire 1 case	page 11
Vue éclatée vestiaire 1 case	page 12
Nomenclature et dimensions	page 13

### Les équipements

Tablette, tringle et patères	page 14
Coiffes	page 15
Pieds	page 16
Notice de montage des pieds	page 17
Faux socle	page 18
Socle banc	page 19

### Les certifications qualité

#### Les vestiaires industrie propre et salissante

Certification NF Mobilier Technique	page 20
Certification NF Environnement	page 21

**CARACTERISTIQUES GENERALES :**

- \* Un corps et un socle mécano soudés pour une rigidité optimale
- \* Un socle à fond plat pour une sortie aisée des objets
- \* Un tube support cintre et deux patères sous la tablette, l'ensemble supportant 30 Kg. **Patères fixes**, résistent aux charges prescrites par les normes.
- \* Tablettes dans le coloris du corps du vestiaire
- \* Serrure ou morillon entièrement en métal
- \* Fermeture 3 points en option
- \* Une profondeur de 500mm
- \* Une homogénéité dans les différentes dimensions, une facilité d'utilisation et de nettoyage

**VESTIAIRES CONFORMES aux NORMES FRANCAISES NF D 60-050 et NF D 65-760 version 2007.** Les essais de finition menés sur les vestiaires le sont conformément à la norme **NF D 60-050**.

**Certification NF Mobilier Technique et NF Environnement**

**CARACTERISTIQUES TECHNIQUES DETAILLEES :****STRUCTURE :**

**Tôle laminée à froid épaisseur de 0.7 mm (pour être dans les critères de la norme NF Environnement).**

L'aspect et les dimensions sont obtenus par une **ligne spécifique de planage et de dérivage des tôles**

Les tôles sont en **provenance directe des principales forges européennes** nous permettant de garantir les caractéristiques du cahier des charges.

L'entièreté de la structure est soudée. Soudure par résistance sur une **chaîne entièrement robotisée.**

**Bords de tôle arrondis (angles non coupants).**

Fond plat pour faciliter l'extraction des affaires ; perforation à l'arrière de ce fond plat pour permettre l'évacuation des poussières et liquides.

**FINITION :**

Dégraissage et phosphatation en tunnel.

Peinture poudre EPOXY POLYESTER sans rejets de solvants

**DESSUS :**

Lisse poudré en standard (en creux pour les vestiaires 1 case).

**PORTES :**

**Tôle pliée ép. 0.7mm avec plis caisson soudé.**

**Portes sur paumelles soudées, ouverture à 180°.**

**Portes indégonnables** en position ouverte et fermée.

Fermeture des portes amortie par 2 butées pour l'insonorisation.

Trous d'aération « design » en respect des normes (surface d'au moins 60cm<sup>2</sup>, les orifices empêchent l'introduction d'une cigarette car leur taille est inférieure à 8mm).

2 trous dans le double repli bas de la porte afin de permettre l'évacuation des poussières et liquides.

Chaque « trou » est composé de 4 fentes 43x6mm (10,32 cm<sup>2</sup>).

Porte-étiquette (étiquette non fournie). Miroir optionnel (fixation adhésive sur la porte), 12x8cm. Peinture EPOXY POLYESTER.



**SERRURE - MORAILLON** Serrure en Zamak équipée de 2 clefs acier plates numérotées (**2.000 combinaisons**, montées en aléatoire). Clé passe possible. **Morailon débrailable** en Zamak, **résistance à l'effraction par rotation et traction**  
Came en polyamide chargé fibre de verre, 15 x 6mm.  
**Plaque de propreté** pour protéger la porte des chocs répétés de cadenas (possibilité de personnalisation de cette plaque pour les commandes importantes ; logo Vinco en standard). L.57 x H.92mm



Morillon



Fermeture 1 point (standard)



Serrure 2 clés

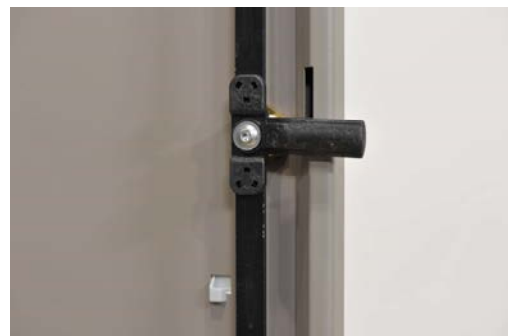

Fermeture 3 points (option)

**EQUIPEMENTS OPTION :** **Pieds en acier avec vérins de réglage** (course 20mm). Montage facile et rapide lors de l'installation des vestiaires, afin d'éviter tout risque d'avarie lors du transport ou des manutentions.

Faible pression des pieds pour éviter le poinçonnement des sols.

**Kit de quincaillerie pour liaison des vestiaires** côte à côte.

**Soacle banc** (hauteur d'assise : 32cm)

**Faux soacle** (hauteur : 10cm)

**Coiffe** (hauteur : 15,3cm, inclinaison : 16°)

**Miroir** (fixation adhésive pour l'intérieur des portes)

#### EFFRACTION:

**Niveau de résistance à l'effraction : classe C (dès la fermeture 1 point) selon la norme NF D 65-760 partie 2 ; soit le niveau de performance le plus élevé possible.**

Cette classe C permet de garantir que les portes des vestiaires ne s'ouvrent pas sous plusieurs contraintes : traction supérieure testée à plus de 70 kg (tranche de seulement 50 à 70 kg pour la Classe B), efforts de rotation sur les morillons, ouverture forcée avec outils.

Il s'agit donc de **l'assurance d'une sécurité maximale** (inviolabilité de la porte).

#### MAITRISE DE LA CONSOMMATION D'ENERGIE :

Le règlement de la Marque NF Environnement impose une consommation d'énergie spécifique inférieure à 700 MJ par case pour le vestiaire industrie salissante en classe d'effraction B et à 1000 MJ en classe d'effraction C.

Ce vestiaire industrie salissante Vinco affiche un potentiel de 636 MJ par case avec une conformité à la classe C. Une sécurité maximale (protection des biens, inviolabilité de la porte) est atteinte avec une faible consommation de matière dans le respect de notre politique de développement durable et du label NF Environnement.

#### EMBALLAGE:

**Coiffes (sur dessus et dessous du vestiaire) + cornières en carton « nid d'abeille » aux 4 angles.** Coiffes et coins sous film rétractable.

Chaque vestiaire est mis sur une palette individuelle.

#### Assemblage vestiaires entre eux

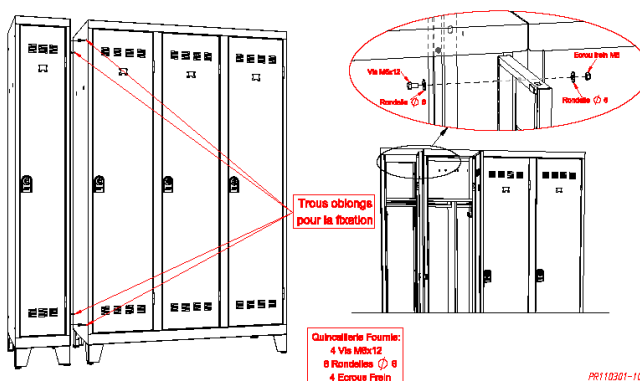

**vinco.** **DOSSIER TECHNIQUE**  
**VESTIAIRES MONOBLOCS**  
**D'ATELIER**

**VESTIAIRE INDUSTRIE SALISSANTE, 3 MODELES (1, 2 et 3 PORTES)**



**VESTIAIRE INDUSTRIE PROPRE, 4 MODELES (1, 2, 3 et 4 PORTES)**



**POTENTIELS CALORIFIQUES**

Vestiaire industries salissantes 180 x 120 3 cases : 50MJ  
 Vestiaire industries salissantes 180 x 80 2 cases : 34MJ  
 Vestiaire industries salissantes 180 x 40 1 case : 20MJ

Vestiaire industries propres 180 x 120 4 cases : 48MJ  
 Vestiaire industries propres 180 x 90 3 cases : 37MJ  
 Vestiaire industries propres 180 x 60 2 cases : 26MJ  
 Vestiaire industries propres 180 x 30 1 case : 15MJ

Coiffe vestiaire 120 : 4MJ  
 Coiffe vestiaire 90 : 3MJ  
 Coiffe vestiaire 80 : 3MJ  
 Coiffe vestiaire 60 : 2.5MJ  
 Coiffe vestiaire 40 : 2MJ  
 Coiffe vestiaire 30 : 1.5MJ

**NUANCIER**

1 coloris de corps : Gris perle RAL 7035

6 coloris de portes : Gris perle RAL 7035, Bleu RAL 5014, Rouge 3001, Anis, Prune, Basalte = taupe



Perle / Perle



Perle / Basalte

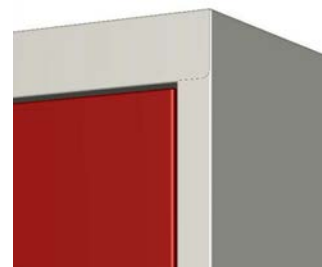

Perle / Rouge 3001



Perle / Anis

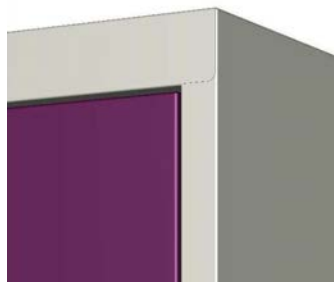

Perle / Prune

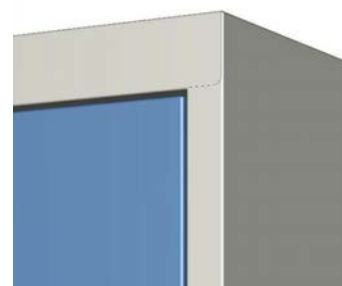

Perle / Bleu 5014



**GEOMETRAUX DU VESTIAIRE 180X120 INDUSTRIE SALISSANTE**

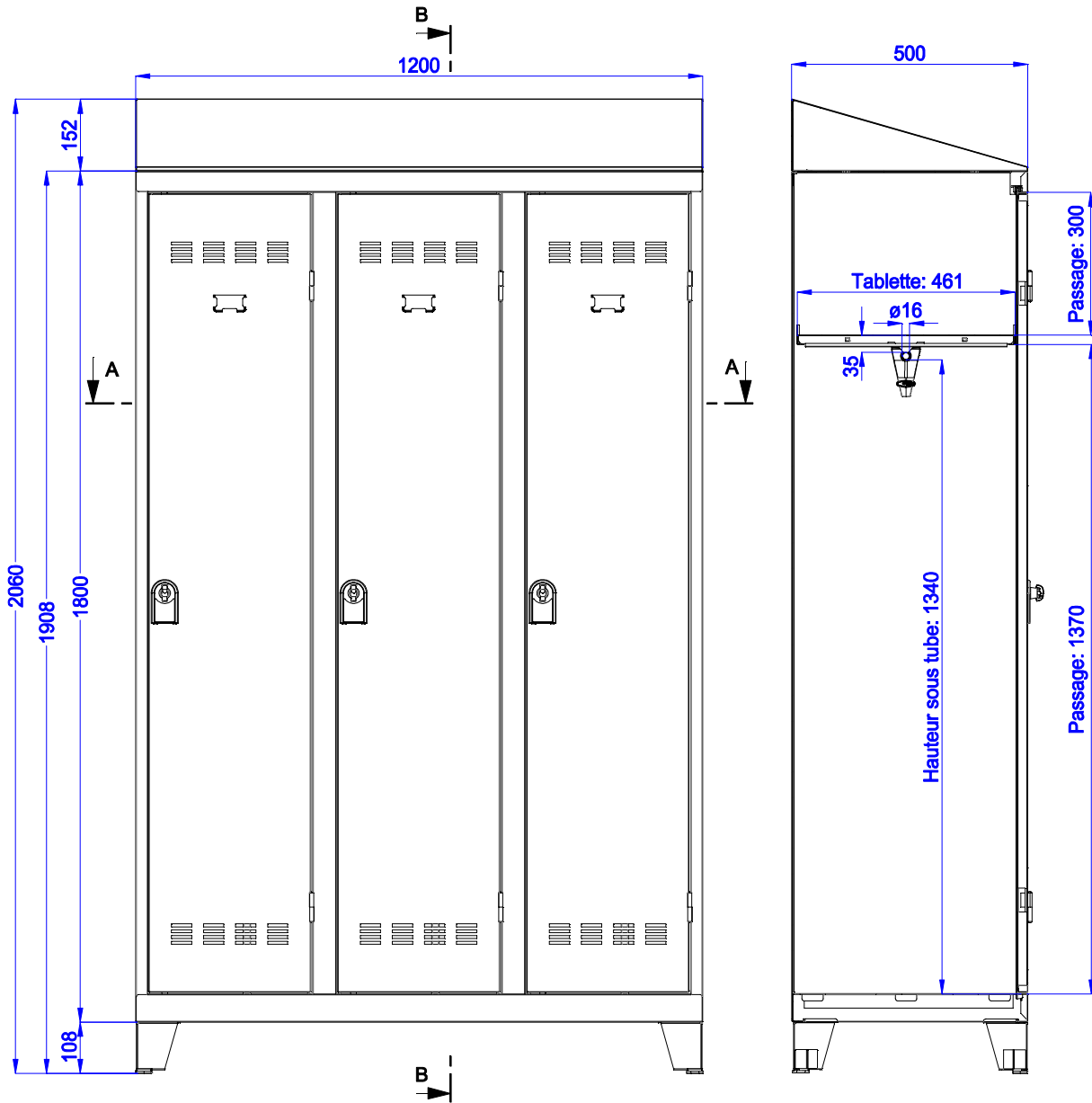

**COUPE B-B**

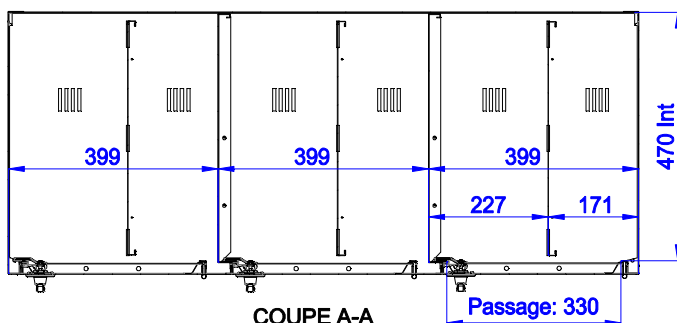

**COUPE A-A**

**VUE ECLATEE DU VESTIAIRE 180X120 INDUSTRIE SALISSANTE**

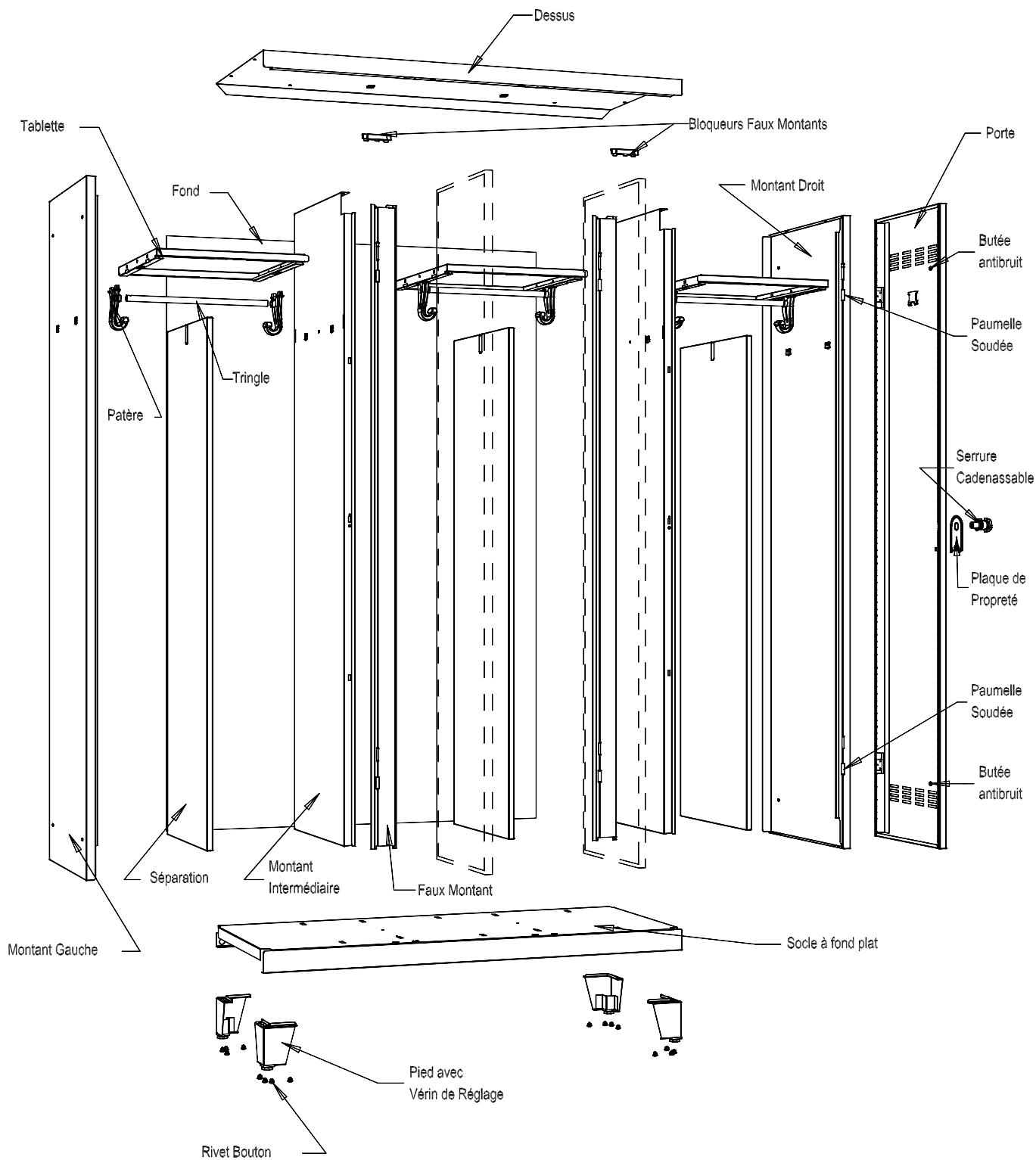

**GEOMETRAUX DU VESTIAIRE 180X120 INDUSTRIE PROPRE**

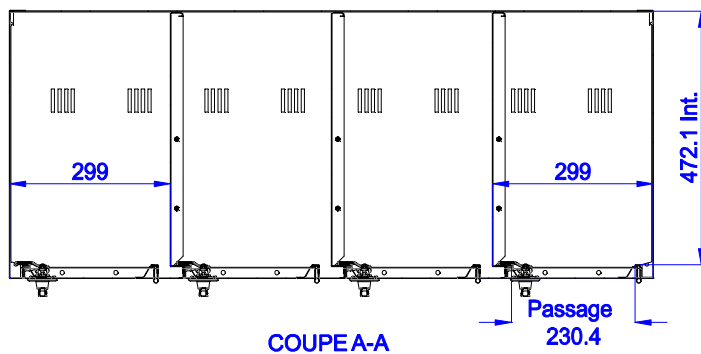
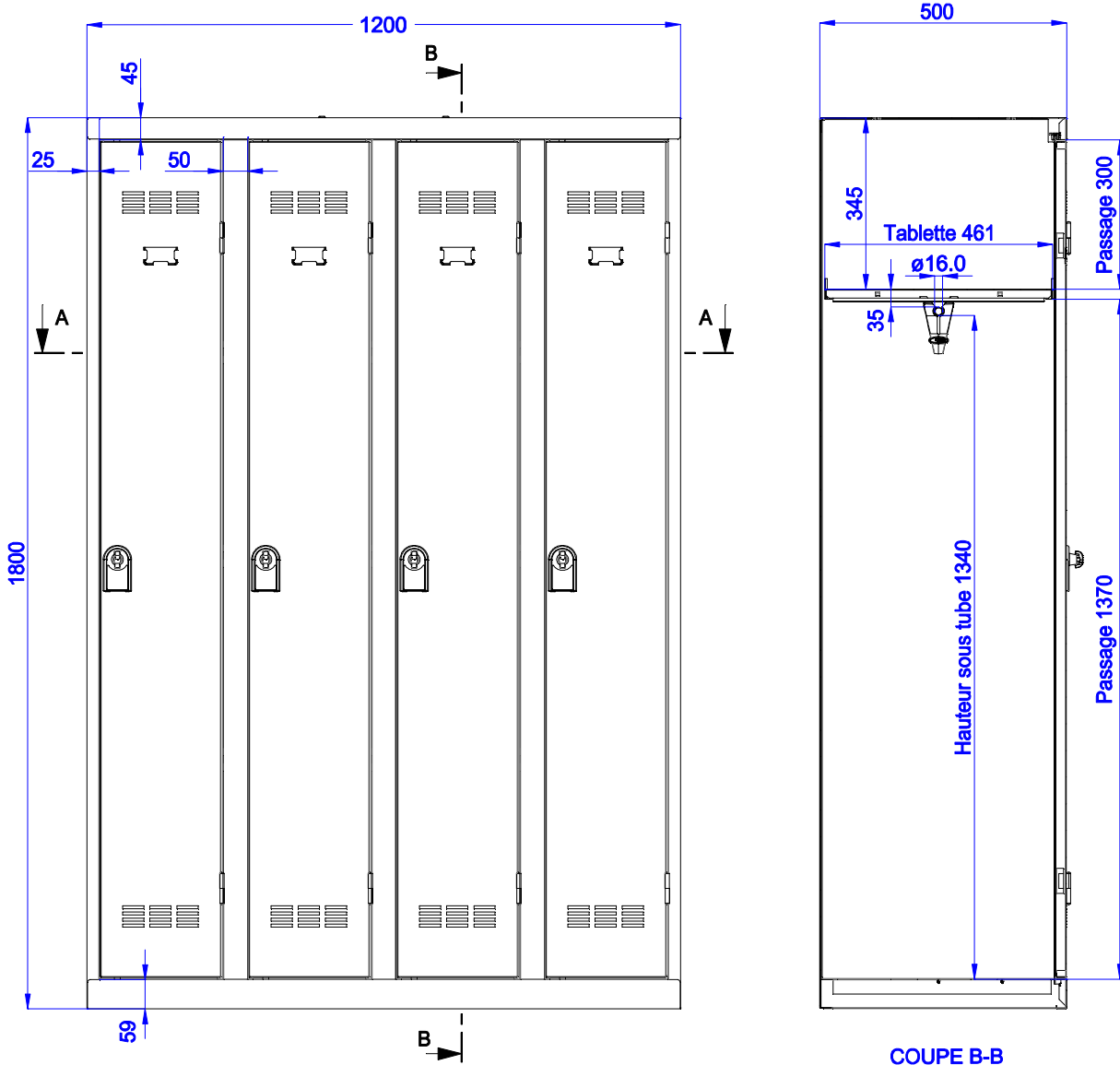

**VUE ECLATEE DU VESTIAIRE 180X120 INDUSTRIE PROPRE**

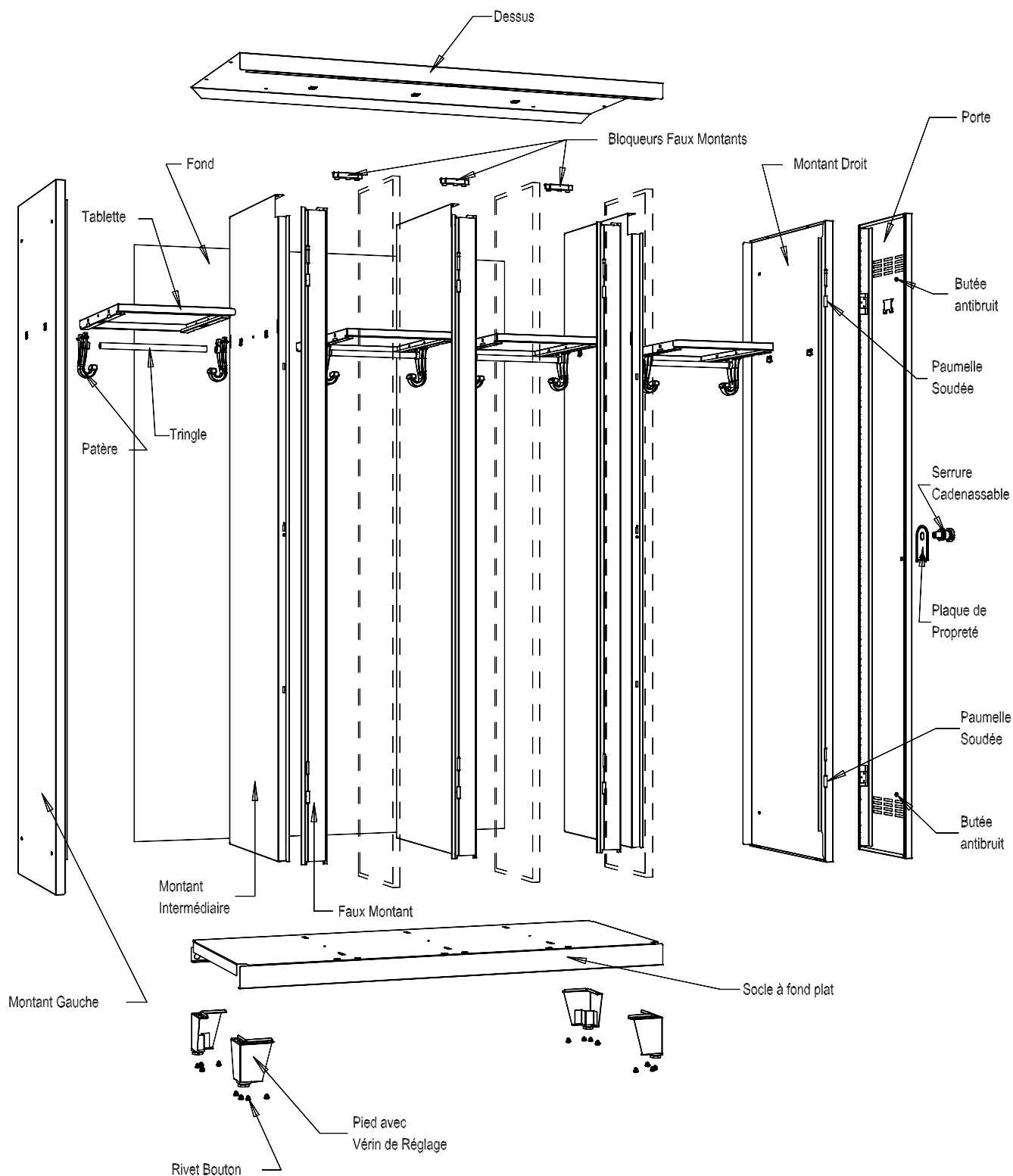

**GEOMETRAUX DU VESTIAIRE 180X30 INDUSTRIE PROPRE**

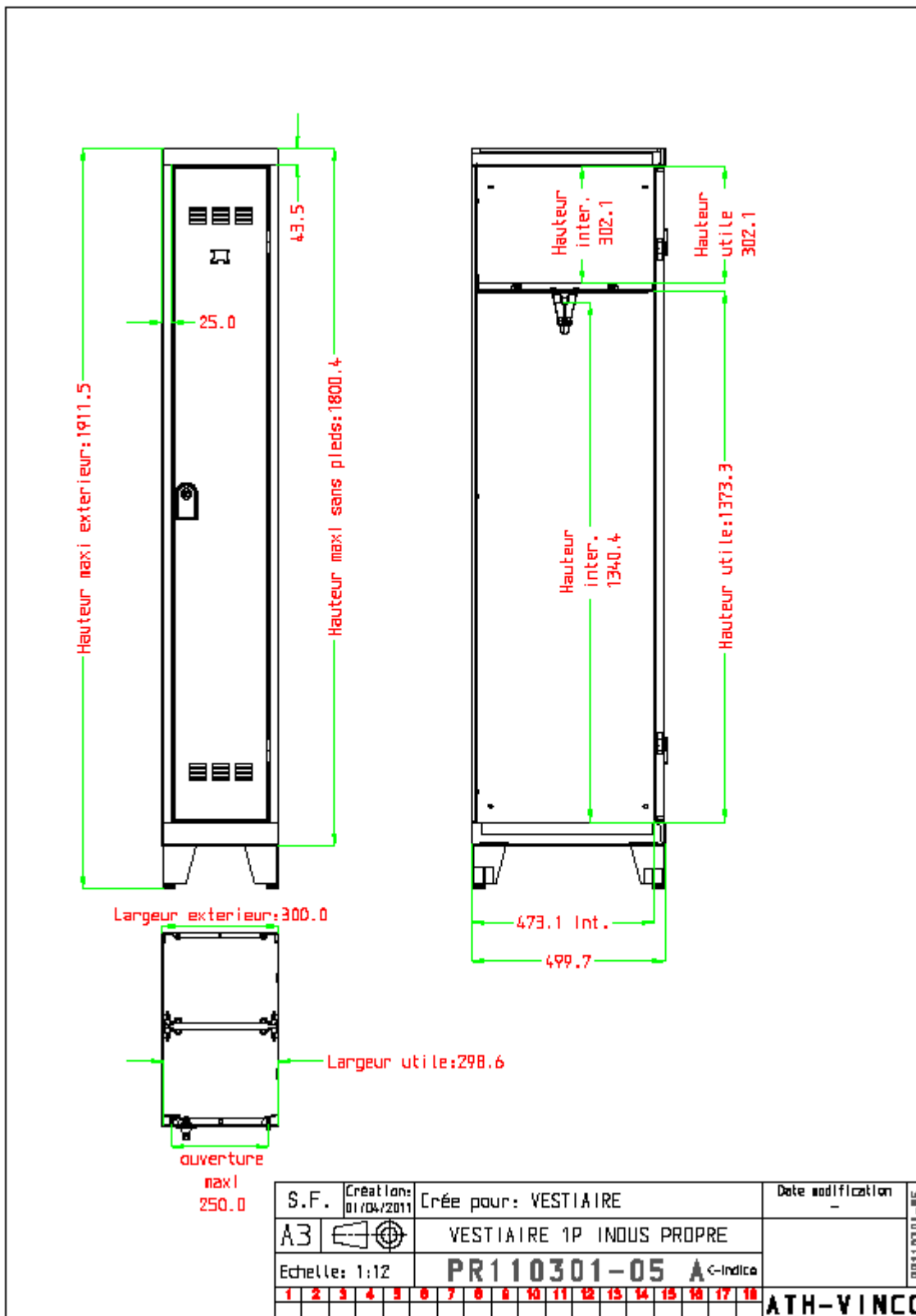

**VUE ECLATEE DU VESTIAIRE 180X30 INDUSTRIE PROPRE**

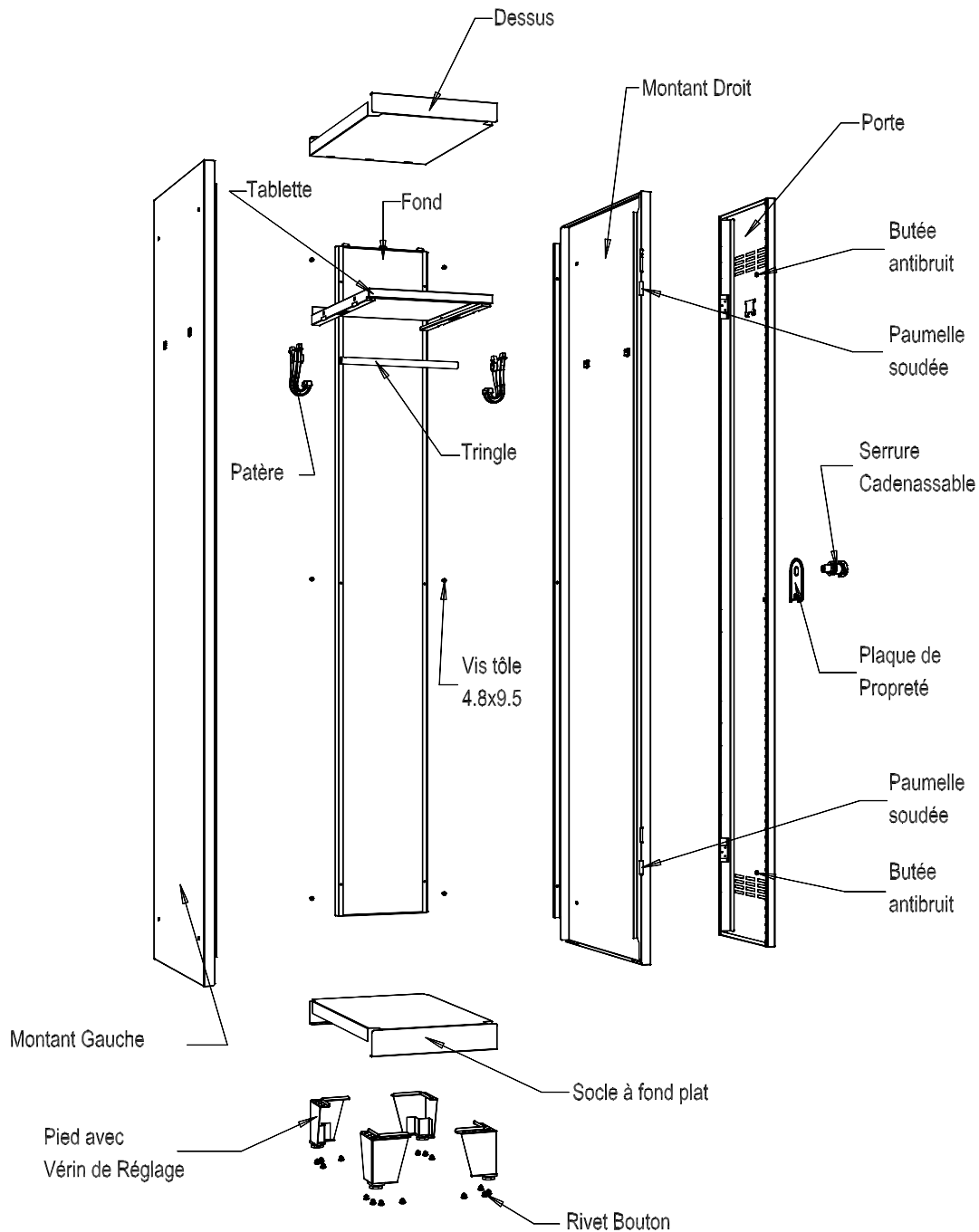

**NOMENCLATURE et DIMENSIONS**

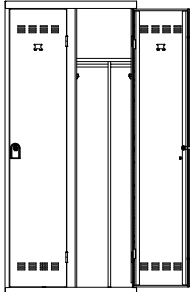
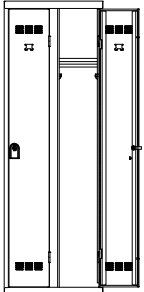
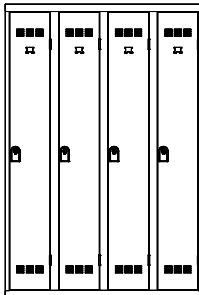
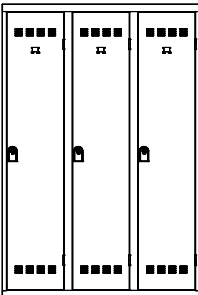
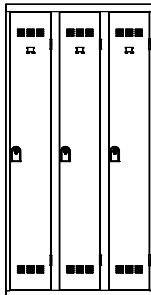
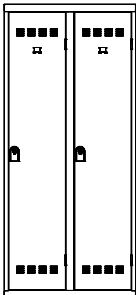
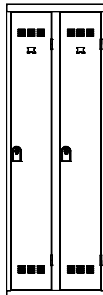
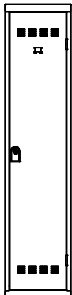
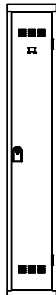
	<p>Vestiaire industrie salissante</p> 		<p>Vestiaire industrie propre</p> 
		<p>Vestiaire 4 cases</p> 	<p>Dimensions extérieures: Hauteur: 1800 Largeur: 1200 Profondeur: 500</p> <p>Ouverture: hauteur sur tablette: 302 hauteur sous tablette: 1373 largeur: 230</p>
<p>Vestiaire 3 cases</p> 	<p>Dimensions extérieures: Hauteur: 1800 Largeur: 1200 Profondeur: 500</p> <p>Ouverture sur tablette: hauteur: 302 largeur: 330</p> <p>Ouverture sous tablette: hauteur: 1373 largeurs: 192 / 123</p>	<p>Vestiaire 3 cases</p> 	<p>Dimensions extérieures: Hauteur: 1800 Largeur: 900 Profondeur: 500</p> <p>Ouverture: hauteur sur tablette: 302 hauteur sous tablette: 1373 largeur: 230</p>
<p>Vestiaire 2 cases</p> 	<p>Dimensions extérieures: Hauteur: 1800 Largeur: 800 Profondeur: 500</p> <p>Ouverture sur tablette: hauteur: 302 largeur: 330</p> <p>Ouverture sous tablette: hauteur: 1373 largeurs: 192 / 123</p>	<p>Vestiaire 2 cases</p> 	<p>Dimensions extérieures: Hauteur: 1800 Largeur: 600 Profondeur: 500</p> <p>Ouverture: hauteur sur tablette: 302 hauteur sous tablette: 1373 largeur: 230</p>
<p>Vestiaire 1 case</p> 	<p>Dimensions extérieures: Hauteur: 1800 Largeur: 400 Profondeur: 500</p> <p>Ouverture sur tablette: hauteur: 302 largeur: 330</p> <p>Ouverture sous tablette: hauteur: 1373 largeurs: 192 / 123</p>	<p>Vestiaire 1 case</p> 	<p>Dimensions extérieures: Hauteur: 1800 Largeur: 300 Profondeur: 500</p> <p>Ouverture: hauteur sur tablette: 302 hauteur sous tablette: 1373 largeur: 230</p>

**TABLETTE, TRINGLE ET PATERES**

Tablette en acier avec pli de retour pour éviter les bords tranchants, charge utile sur le dessus : 30 kg.

La tablette est équipée de 2 patères et d'un tube porte cintre de diamètre 16mm.

Chaque patère fixe supporte 10 kg. L'ensemble tringle + patères supporte 30 kg et résiste donc aux charges prescrites par les normes.

La partie supérieure des vestiaires industrie salissante permet de recevoir un casque de moto.



Industrie salissante (avec séparation médiane)



Industrie propre





**COIFFES DE VESTIAIRE**

La coiffe est réalisée en acier épaisseur 0.8mm.

La hauteur est de 153mm et l'inclinaison est de 16°

La fixation se fait par rivets bouton en nylon fournis (montage simple, robuste et rapide, voir notice fournie).

Elle assure des conditions d'hygiène et de nettoyage optimales en évitant l'accumulation de poussières ou d'objets divers.



**EQUIPEMENT 4 PIEDS, 2 VERSIONS****PIEDS ACIER :**

Les pieds sont réalisés en acier épaisseur 1.2mm.

Ils sont munis d'un vérin de réglage en polypropylène.

La course de réglage est de 20mm.

La fixation se fait par rivets bouton en nylon fournis (montage simple, robuste et rapide, voir notice fournie). Il est possible de tirer le vestiaire au sol sur une courte distance avec ce mode de fixation.

Faible pression des pieds pour éviter le poinçonnement des sols.

**PIEDS INOX :**

Pieds réalisés en tôle inoxydable, pour répondre aux normes d'hygiène strictes de l'agro-alimentaire et du milieu médical.



**NOTICE MONTAGE DES PIEDS DE VESTIAIRES**

**NOTICE DE MONTAGE  
DES PIEDS DE VESTIAIRE**

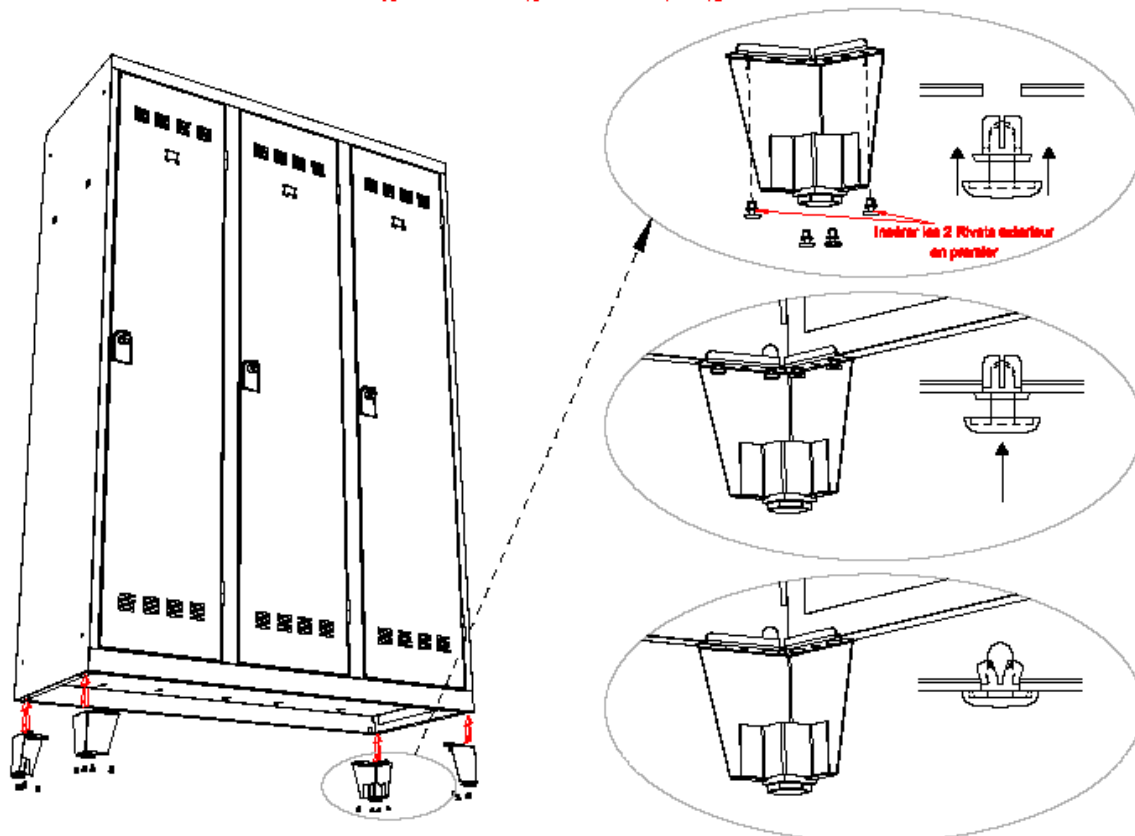

P102724\_8  
M102725

Le faux socle est réalisé en acier épaisseur 0.7mm.

La hauteur est de 100mm.

La fixation se fait par rivets bouton en nylon fournis (montage simple, robuste et rapide, voir notice fournie).

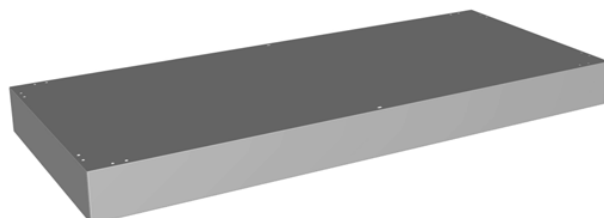

**SOCLE BANC**

Le socle banc est réalisé en tubes d'acier (30x30mm) partiellement soudés et assemblés par vis.  
L'assise se compose d'un plateau (210x22mm) en PPSM (certifié PEFC) décor hêtre.  
La hauteur d'assise est de 320mm et la profondeur hors tout de 800mm.  
Pieds munis d'embouts plastique.



**CERTIFICATION NF MOBILIER TECHNIQUE**



**FCBA**  
mandaté par AFNOR Certification

## Certificat de Qualité Quality Certificate

### NF Mobilier Professionnel Technique

FCBA atteste la conformité des produits décrits ci-dessous au référentiel NF Mobilier professionnel et dans les conditions prévues par les règles générales de la Marque NF. En vertu du présent certificat délivré par FCBA, AFNOR Certification accorde le droit d'usage de la Marque NF à la société qui en est bénéficiaire, pour les produits objets de ce certificat, pour toute sa durée de validité. Ce certificat atteste la qualité des fabrications, fondée sur un contrôle permanent. Il ne peut préjuger des décisions qui seraient prises en cours d'année à l'examen des résultats de ce contrôle. La liste à jour des titulaires de la Marque et des produits certifiés est disponible à FCBA, accessible sur Internet [www.fcba.fr](http://www.fcba.fr).  
FCBA certifies that the products described below comply with the quality assurance standards of NF mobilier professionnel and as provided by the general rules of NF Mark. Under this certificate issued by FCBA, AFNOR Certification grants the right to use the NF Mark to the company who is the beneficiary, for the products covered by the certificate, for its entire duration. The products indicated below are certified by FCBA, mandated by AFNOR Certification. This certificate attests to the quality of products, based on a continuous control. It can not prejudice decisions which should be taken during the year, at the review of the results of this control. The update list of the brand's holders and certified products is available at FCBA, accessible on the website [www.fcba.fr](http://www.fcba.fr).

**Titulaire**  
*Company name :* Pierre Henry Groupe  
Parc de la Houssette - BP 20  
27430 Herqueville

**Usine**  
*Factory :* France, Herqueville (27)  
**Gamme**  
*Range :* Armoire vestiaire d'atelier

Vestiaires industries propres / metal lockers for clean environment  
IP Bloc 1 case  
IP Bloc 2 cases  
IP Bloc 3 cases  
IP Bloc 4 cases  
Vestiaires industries salissantes / metal lockers for soiling industry  
IS Bloc 1 case  
IS Bloc 2 cases  
IS Bloc 3 cases

*Porte verrouillable avec came renforcée / Lockable door with strenghtened cam*  
*Niveau de résistance à l'effraction > 750 N - Classe C / Break-in resistance > 750 N - Class C*

En cas de contestation, seul le certificat en langue française fait foi. In case of dispute, only the french version of this certificate is the authentic text.

<b>Caractéristiques certifiées :</b>	<b>Sécurité – Adaptabilité – Durabilité – Comportement au feu</b>
--------------------------------------	---



ACCREDITATION  
N°S-0011  
PORTÉE  
CERTIFICATION  
DE PRODUITS  
IT SERVICES  
WWW.COFRAC.FR

FCBA atteste que les produits décrits ci-dessus sont :

Conformes aux normes : NF D 60050 (2009) , NF D 65760 (2007) parties 1, 2 et 3  
*Complies with standards :*

Conformes aux prescriptions techniques NF Mobilier professionnel disponibles sur le site [www.nf-mobilier-pro.com](http://www.nf-mobilier-pro.com)  
*And with technical specifications NF mobilier professionnel available on the website [www.nf-mobilier-pro.com](http://www.nf-mobilier-pro.com)*

Conforme au référentiel Assurance Qualité de la Marque NF mobilier professionnel  
*Complies with the Quality Assurance standards of NF mobilier professionnel*

**Annule et remplace le certificat n° AMB 001662**

**Nota :** seuls les produits accompagnés d'une étiquette ou livrés avec un document faisant référence à la marque NF peuvent se prévaloir du présent certificat.  
*Nota : Only products with a label or supplied with a document referring to the NF can be prevailed of this certificate*

**Pour l'organisme certificateur**

Certificat n° : AMB 004377  
*Certificate nr*

Date : 24.03.2014  
*Validity date*

Validité jusqu'au : 23.03.2017  
*Expiry date*

**LE DIRECTEUR CERTIFICATION  
Alain HOCQUET**



10, avenue de Saint-Mandé  
75012 Paris  
Tél. : +33 (0)1 40 19 49 49  
Fax : +33 (0)1 43 40 85 65  
[www.fcba.fr](http://www.fcba.fr)

2447

**CERTIFICATION NF ENVIRONNEMENT**



**AMEUBLEMENT**

**FCBA**  
mandaté par AFNOR Certification

## Certificat de Qualité Quality Certificate

### NF Environnement Ameublement

FCBA atteste la conformité des produits décrits ci-dessous au référentiel NF Environnement Ameublement et dans les conditions prévues par les règles générales de la Marque NF. En vertu du présent certificat délivré par FCBA, AFNOR Certification accorde le droit d'usage de la Marque NF à la société qui en est bénéficiaire, pour les produits objets de ce certificat, pour toute sa durée de validité. Ce certificat atteste la qualité des fabrications, fondée sur un contrôle permanent. Il ne peut préjuger des décisions qui seraient prises en cours d'année à l'examen des résultats de ce contrôle. La liste à jour des titulaires de la Marque et des produits certifiés est disponible à FCBA, accessible sur Internet [www.fcba.fr](http://www.fcba.fr).

*FCBA certifies that the products described below comply with the quality assurance standards of NF Environnement Ameublement and as provided by the general rules of NF Mark. Under this certificate issued by FCBA, AFNOR Certification grants the right to use the NF Mark to the company who is the beneficiary, for the products covered by the certificate, for its entire duration. The products indicated below are certified by FCBA, mandated by AFNOR Certification. This certificate attests to the quality of products, based on a continuous control. It can not prejudge decisions which should be taken during the year, at the review of the results of this control. The update list of the brand's holders and certified products is available at FCBA, accessible on the website [www.fcba.fr](http://www.fcba.fr).*

Titulaire <i>Company name :</i>	Pierre Henry Groupe Parc de la Houssette - BP 20 27430 Herqueville
Usine / <i>Factory :</i>	France, Herqueville (27)
Gamme / <i>Range :</i>	Armoire vestiaire d'atelier

Vestiaires industries propres / metal lockers for clean environment  
 IP Bloc 1 case  
 IP Bloc 2 cases  
 IP Bloc 3 cases  
 IP Bloc 4 cases  
 Vestiaires industries salissantes / metal lockers for soiling industry  
 IS Bloc 1 case  
 IS Bloc 2 cases  
 IS Bloc 3 cases

*Porte verrouillable avec came renforcée / Lockable door with strenghtened cam*  
 Niveau de résistance à l'effraction > 750 N - Classe C / Break-in resistance > 750 N - Class C

En cas de contestation, seul le certificat en langue française fait foi. *In case of dispute, only the french version of this certificate is the authentic text.*



ACCREDITATION  
N°5-0011  
PORTEE  
DISPONIBLE SUR  
[WWW.COFRAC.FR](http://WWW.COFRAC.FR)

**Caractéristiques certifiées**  
*Certified characteristics*

- Garantie de la qualité et de la durabilité du mobilier (solidité, durabilité, sécurité, conformité aux normes, ...)
- Limitation des impacts sur l'environnement tout au long du cycle de vie (limitation de l'énergie de transformation liée aux matériaux, absence de métaux lourds dans les produits de finition, marquage pour faciliter le recyclage).
- *NF environment certified products reduce impact on the environment and offer suitable fitness for use compared with other similar products or on the market;*
- *Criteria are based on life cycle approach, from the raw materials used in production process to the end of life of the finished product.*

**Annule et remplace le certificat n° AMB 001685**

NOTA : seuls les produits accompagnés d'une étiquette ou livrés avec un document faisant référence à la marque NF peuvent se prévaloir du présent certificat.  
*Nota : Only products with a label or supplied with a document referring to the NF can be prevailed of this certificate*

**Pour l'organisme certificateur**

Certificat n° <i>Certificate nr</i>	AMB 004376
Date :	24.03.2014
Validité jusqu'au <i>Expiry date :</i>	23.03.2017

**LE DIRECTEUR CERTIFICATION**  
Alain HOGQUET



10, avenue de Saint-Mandé  
75012 Paris  
Tél. : +33 (0)1 40 19 49 19  
Fax : +33 (0)1 43 40 85 65  
[www.fcba.fr](http://www.fcba.fr)

2447